

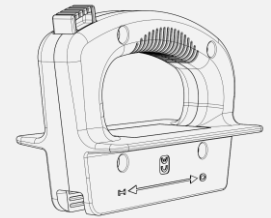



MANETA DE EXTRACCIÓN

PARA FUSIBLES NH-ST

REPLACEMENT HANDLE

FOR NH-ST FUSES



DESCRIPCIÓN DEL PRODUCTO	PRODUCT DESCRIPTION
<ul style="list-style-type: none">▶ Maneta de extracción universal para fusibles NH tallas 000 a 4 según normativa IEC-EN 60269-2 que puede utilizarse con tensión en instalaciones de hasta 1000V AC/DC▶ Todos los materiales utilizados son conformes a la Directiva europea RoHS (Restricción de ciertas sustancias peligrosas en el material eléctrico)”▶ De acuerdo con 	<ul style="list-style-type: none">▶ Universal replacement handle for NH fuse links size 000 up to 4 according to IEC-EN 60269-2 may be used for live operations in systems up to 1000V AC/DC▶ All the materials are according to the European Directive RoHS (Restriction of the use of certain hazardous substances in electrical material).▶ According to 
ADVERTENCIAS DE USO	WARNING OF USE
<ul style="list-style-type: none">▶ La instalación o reemplazo de los fusibles NH debe realizarse por personal cualificado.  <ul style="list-style-type: none">▶ No debe dejarse la maneta de extracción anclada de forma permanente en el fusible. La maneta sólo debe usarse para instalar y reemplazar el fusible.▶ Si se va a operar con altas tensiones o existe riesgo de formación de arcos eléctricos, es obligatorio utilizar componentes de seguridad adicionales tales como gafas protectoras y vestimenta de seguridad.▶ Antes de usar la maneta de extracción asegúrese del buen estado de la misma así como del resto de componentes de seguridad.▶ No utilizar bajo carga.	<ul style="list-style-type: none">▶ Installing or replacing of NH-fuse links is only allowed by instructed specialized stuff.  <ul style="list-style-type: none">▶ It is forbidden to leave NH-fuse handle permanently plugged in inserted NH-fuse links. Please use the handle only for installing or replacing.▶ If electric arcs can be occur or high voltages are to be switched, additional safety components such as protective screen or safety goggles are compulsory.▶ Before using the extraction handle and other safety components, make sure that they are in good condition.▶ Do not operate under load.

Los datos reflejados en esta ficha técnica están sujetos a la correcta instalación del producto de acuerdo con las instrucciones del fabricante, normas y reglamentos de instalación y conforme a las reglas profesionales, debidamente mantenido y utilizado en las aplicaciones para las que está previsto.

DF ELECTRIC se reserva el derecho a cambiar las dimensiones, especificaciones, materiales o el diseño de sus productos en cualquier momento sin previo aviso.

The data reflected in this technical record are subject to the correct installation of the product in accordance with manufacturer's instructions, relevant installation standards and professional practices, maintained and used in applications for which they were made.

DF ELECTRIC retains the right to change the dimensions, specifications, materials or design of its products at any time with or without notice.

MANETA DE EXTRACCIÓN

PARA FUSIBLES NH-ST

REPLACEMENT HANDLE

FOR NH-ST FUSES

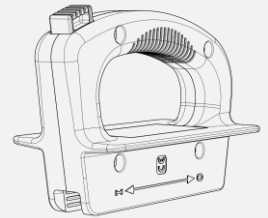

GAMA

RANGE

Referencia / Code	Descripción	Description
340001	MANETA UNIVERSAL PARA TALLAS DE NH000 HASTA NH4	UNIVERSAL REPLACEMENT HANDLE FOR SIZES 000 UP TO 4

PESO

WEIGHT

Referencia / Code	Descripción	Description
168 gr.	MANETA UNIVERSAL PARA TALLAS DE NH000 HASTA NH4	UNIVERSAL REPLACEMENT HANDLE FOR SIZES 000 UP TO 4

DIMENSIONES

DIMENSIONS

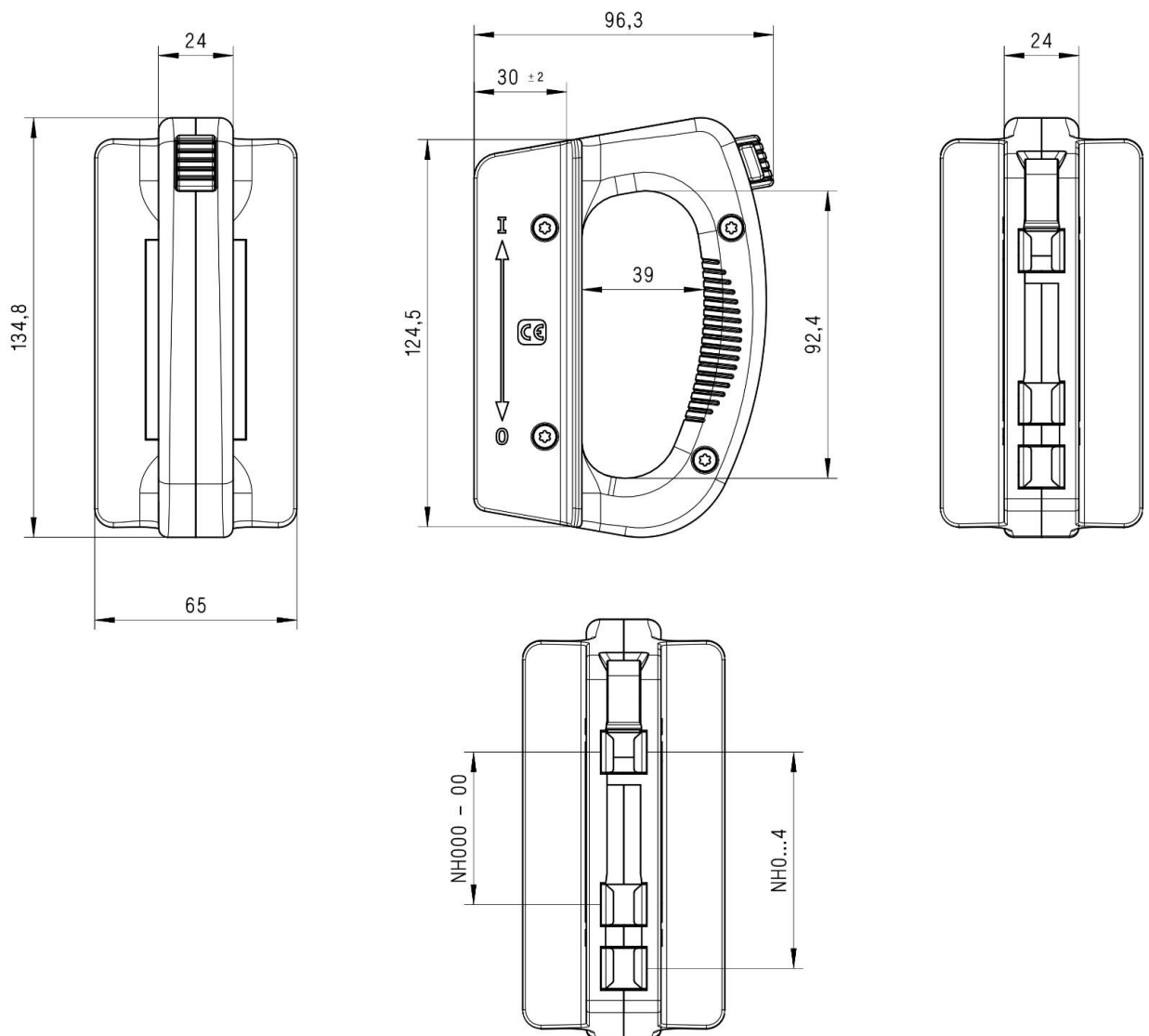

MANETA DE EXTRACCIÓN

PARA FUSIBLES NH-ST

REPLACEMENT HANDLE

FOR NH-ST FUSES

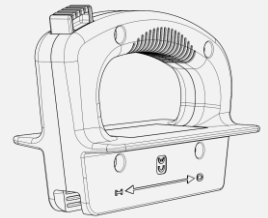

INSTRUCCIONES

INSTRUCTIONS

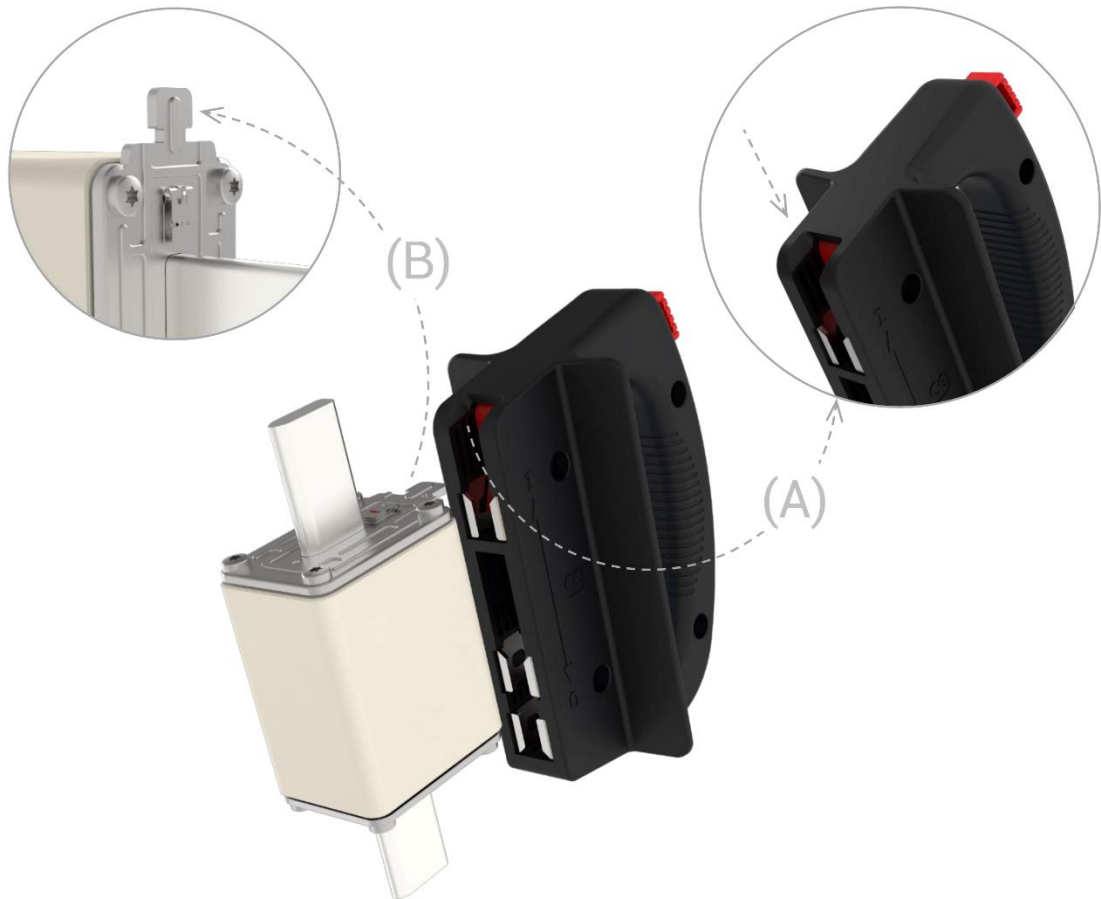

Introducir la maneta por su parte superior (ver A) en las agarraderas del fusible (ver B)...
Insert the universal handle for the top (see A) in the fuse lugs (see B)...

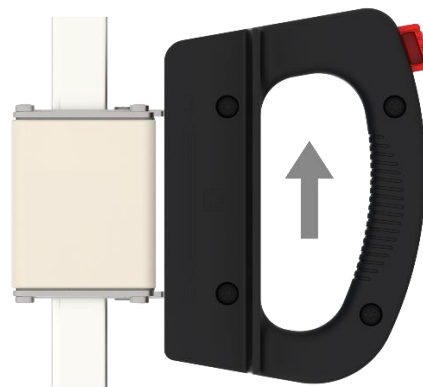

... mover la maneta hacia arriba hasta escuchar un click! Ahora el fusible está anclado y podemos extraerlo o introducirlo en la base. Para extraer la maneta del fusible, pulsar el botón rojo y mover la maneta hacia abajo.

...move the universal handle upward until you hear a click! Now the fuse is anchored and you can remove it or enter it in the fuseholder. To remove the universal handle from the fuse, press the red button and move the handle downward.