

### Schutzkontaktstecker IP55 nach Schweizer System T13 und T23

- Schraubkontakte
- Material; PA6 / TPE
- externe Zugentlastung

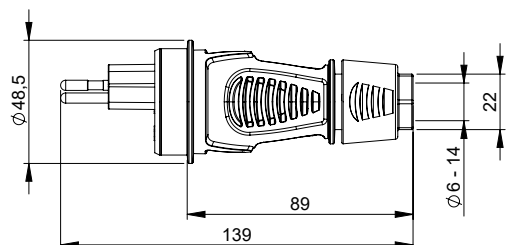

**IP55** staub- und spritzwasser-  
geschützt



Version	T13	T23
System	10A 3p (2P+E) IP55	16A 3p (2P+E) IP55
Artikelnummer	<b>0313-ss</b>	<b>0323-ss</b>

VPE: 30 Stk.

 **VORAUSSICHTLICH LIEFERBAR Q2/2022!**

### Schutzkontaktdose IP55 nach Schweizer System T13 und T23

- mit Schraubkontakt, rückw. Anschluss
- mit Shutter
- Gehäusematerial: PA6
- Kontakte: vernickelte Kontakte

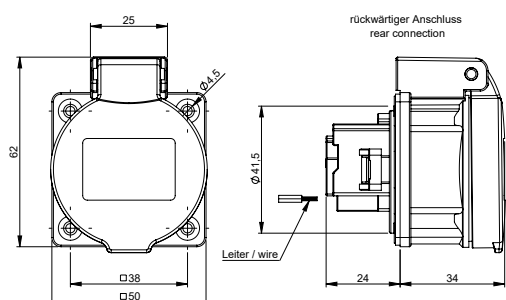

**IP55** staub- und spritzwasser-  
geschützt



Version	T13	T23
System	10A 3p (2P+E) IP55	16A 3p (2P+E) IP55
Artikelnummer	<b>1313-0bc</b>	<b>1323-0bc</b>

VPE: 100 Stk.

 **VORAUSSICHTLICH LIEFERBAR ENDE Q1/2022!**

### Schutzkontaktdose IP55 nach Schweizer System T25

- mit Schraubkontakt, rückw. Anschluss
- Gehäusematerial: PA6
- Kontakte: vernickelte Kontakte

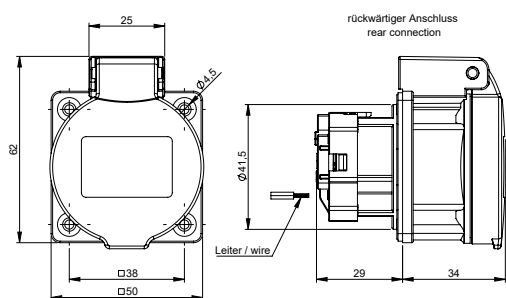

**IP55** staub- und spritzwasser-  
geschützt



Version		T25
System		16A 5p (3L+N+E) IP55
Artikelnummer		<b>1325-0r</b>

VPE: 100 Stk.

 **VORAUSSICHTLICH LIEFERBAR ENDE Q1/2022!**